

LASE

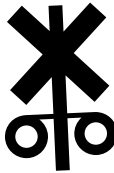

LÄBI

**TÖÖVIHK RAUDTEEOHUTUSEST
5.-7. AASTASTELE**



OPERATION
LIFESAVER®
Estonia

LEASE'FONG
LABI HOIAME ELU

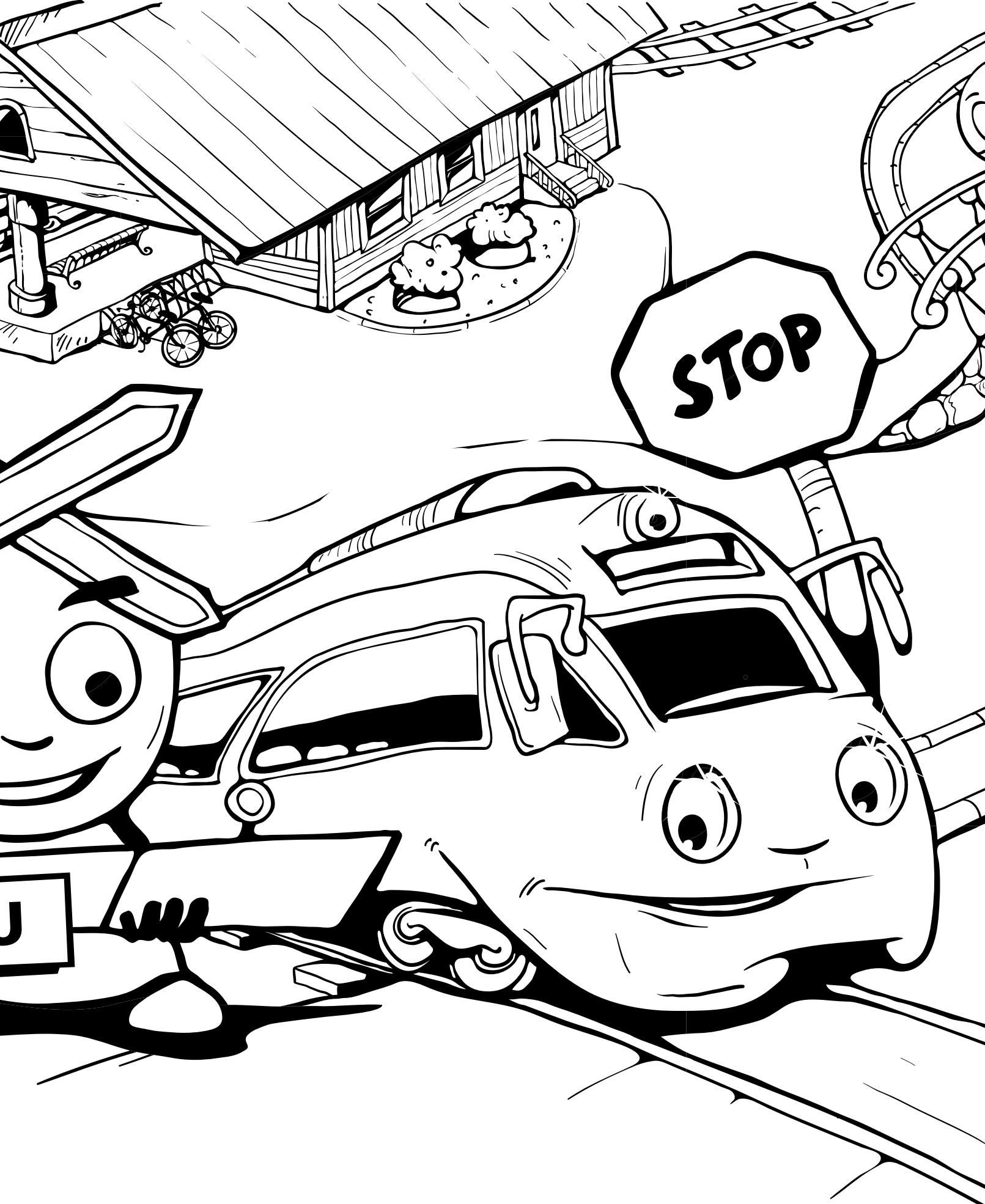

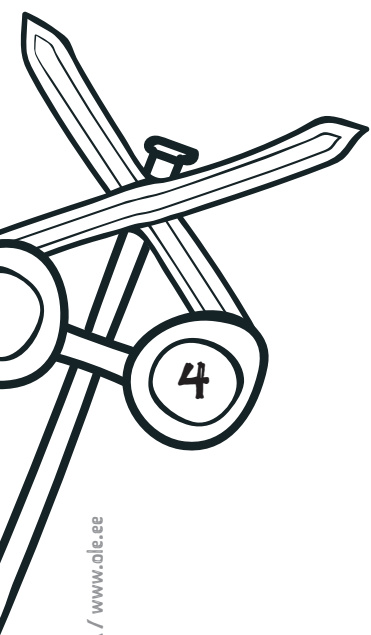

TÖÖVIHIK RAUDTEEOHUTUSEST 5.-7. AASTASTELE

Pildid joonistas Ain Saare

Ideed: Tamo Vahemets, Triinu Uiboleht, Kadi Zavadskis, Ain Saare, Kristel Floren-Pikhof

Operation Lifesaver Estonia / www.ole.ee

Tarbijakaitse ja Tehnilise Järelevalve Amet

2017-2021



TARBIJAKAITSE JA
TEHNILISE JÄRELEVALVE
AMET



MEELESPEA LAPSEVANEMALE JA ÕPETAJATELE



KUI ÜLETAD RAUDTEED SÕIDUKIJUHI, JALAKÄIJA VÕI JALGRATTURINA, SIIS PEA MEELES:

1. RAUDTEE ON OHTLIK PIIRKOND, KUI EIRATAKSE LIIKLUSEESKIRJA NÕUDEID
2. RAUDTEE ÜLETAMISEL OLE ERITI TÄHELEPANELIK JA EEMALDA SEGAJAD (KÕRVAKLAPID, NUTISEADMED JMS)
3. NÄHES VÕI KUULDES LÄHENEVAT RAUDTEESÕIDUKIT, ANNA SELLELE ALATI TEED
4. ARVESTA LIIKLUSMÄRKE, HELI- JA VALGUSSIGNAALE, TÕKKEPUU ASENDIT JA REGULEERIJAJA KORRALDUSI
5. OLE TEADLIK RAUDTEELIIKLUSEGA KAASNEVATEST VÕIMALIKEST OHTUDEST
6. RONGID EI LIIGU ALATI VASTAVALT SÕIDUPLAANILE. NAD VÕIVAD LIIKUDA NII ÖÖSEL KUI PÄEVAL IGAL KELLAJAL



RAUDTEED EI TOHI ÜLETADA:

1. FOORI KEELAVA (PUNASE) TULEGA SÕLTUMATA TÕKKEPUU OLEMASOLUST VÕI ASENDIST
2. SULGUVA, SULETUD VÕI AVANEVAT TÕKKEPUU KORRAL SÕLTUMATA FOORITULEDEST
3. REGULEERIJAJA KEELAVA MÄRGUANDE KORRAL
4. VIIVITADES



KUI ÜLETAD RAUDTEED JALAKÄIJANA, SIIS PEA MEELES:

1. RAUDTEED ÜLETA VAID SELLEKS ETTENÄHTUD ÜLEKÄIGUKOHTADES
2. VAATA MÕLEMALLE POOLE, ENNE KUI HAKKAD RAUDTEED ÜLETAMA. VEENDU, ET ÜKSKI RONG EI LÄHENE. VAATA, KAS RAUDTEEFOORI PUNASED TULED VILGUVAVAD NING KAS TÕKKEPUUD HAKKAVAD LASKUMA.
3. RAUDTEE LÄHIMAS ÜMBRUSES VIIBIVAD RAUDTEE ÜLETAMISEKS JA REISIRONGILE MINEKUKS VÕI SELLELT TULEKUKS
4. RAUDTEE NING SELLE ÜMBRUS POLE SOBIV KOHT JALUTAMISEKS, SPORTIMISEKS, MÄNGIMISEKS VÕI MUUL MOEL VABA AJA VEETMISEKS



KUI ÜLETAD RAUDTEED JALGRATTURINA, SIIS PEA MEELES:

1. RAUDTEED ÜLETADES PEATU ENNE RAUDTEEÜLEKÄIGU- VÕI ÜLESÕIDUKOHTA
2. TULE RATTALT MAHA
3. VEENDU VAADATES JA KUULATES, ET LÄHENEMAS POLE RAUDTEESÕIDUKIT
4. SAGELI ON ÜLEKÄIGUKOHTADE ETTE PAIGALDATUD TURVAPIIRDED, MISTAKISTAVAD JALGRATTURITEL RAUDTEED ÜLETADA HOOGU MAHA VÕTMATA.
5. MINE LÄBI SELLEKS ETTENÄHTUD TÕKETE
6. ÜLETA RAUDTEE TÄHELEPANELIKULT



TÖÖVIHIKUT SOOVITAME TÄITA KOOS LAPSEVANEMA VÕI ÕPETAJAGA



MOODUSTA LIITSÕNU

ÜHENDA SOBIVAD SÕNAD JOONEGA KOKKU

RAUD

RONG

RONGI

TEE

RONGI

KÄIK

HOIATUS

PUU

REISI

RONG

KAUBA

SÕIT

ÜLE

MÄRK

TÕKKE

JAAM

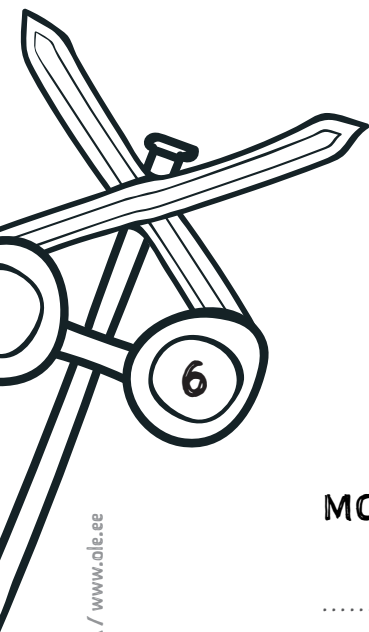

MOODUSTA LIITSÕNADEGA LAUSEID

.....

.....

.....

.....

.....

.....

LIITSÕNAD:
RAUDTEE / RONGIJAAM / RONGISÕIT / HOIATUSMÄRK / REISIRONG / KAUBARONG / ÜLEKÄIK / TÕKKEPUU



KUI TÕKKEPUU ON
EES, SIIS EI TOHI ÜLE
RAUDTEE MINNA

MITMEST
OSAST KOOSNEB
TÕKKEPUU?

.....

JOONISTA JA VÄRVI LÕPUNI TÕKKEPUUGA RAUDTEE- ÜLESÕIDUKOHA MÄRK. ÕIGEID LIIKLUSMÄRGI VÄRVE VAATA NÄIDISE PEALT.

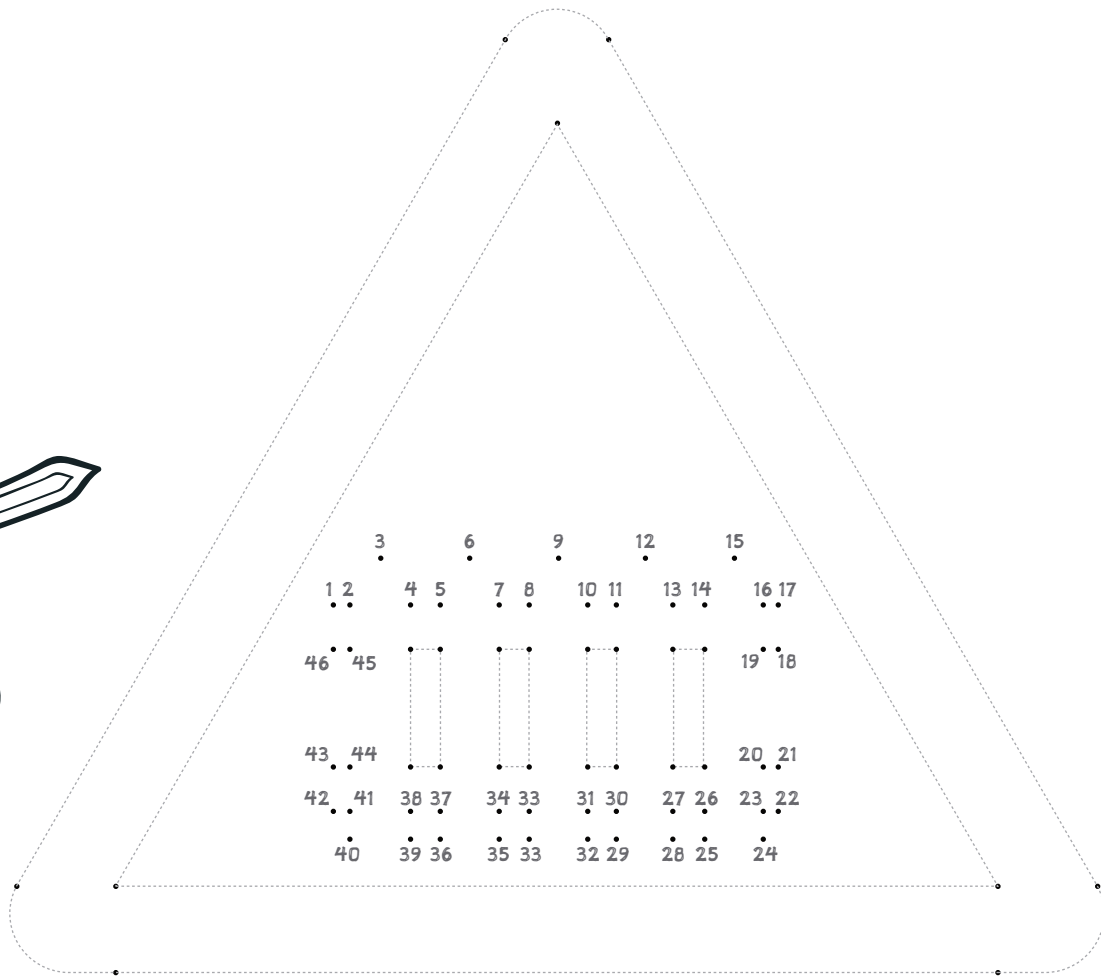
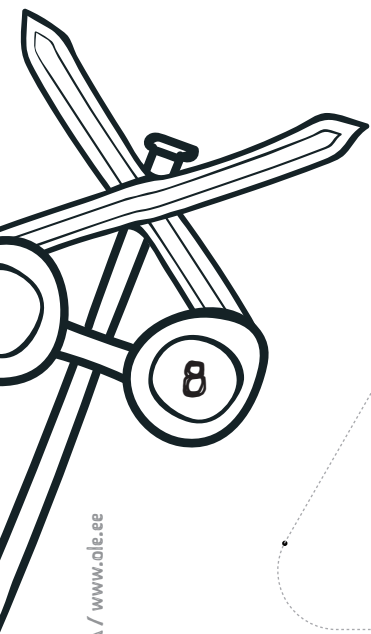

JOONISTA JA VÄRVI LÕPUNI TÕKKEPUUTA RAUDTEE-
ÜLESÕIDUKOHA MÄRK. ÕIGEID LIIKLUSMÄRGI
VÄRVE VAATA NÄIDISE PEALT.

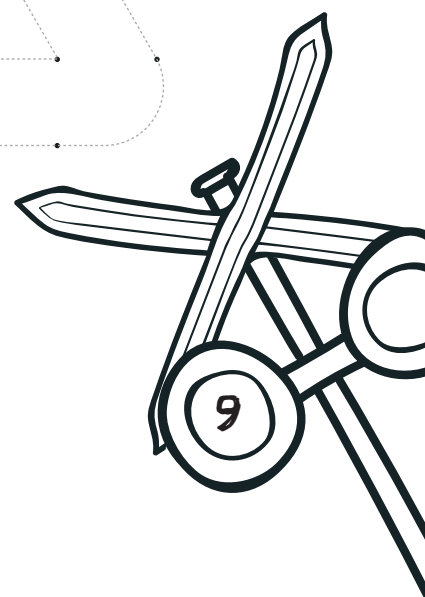
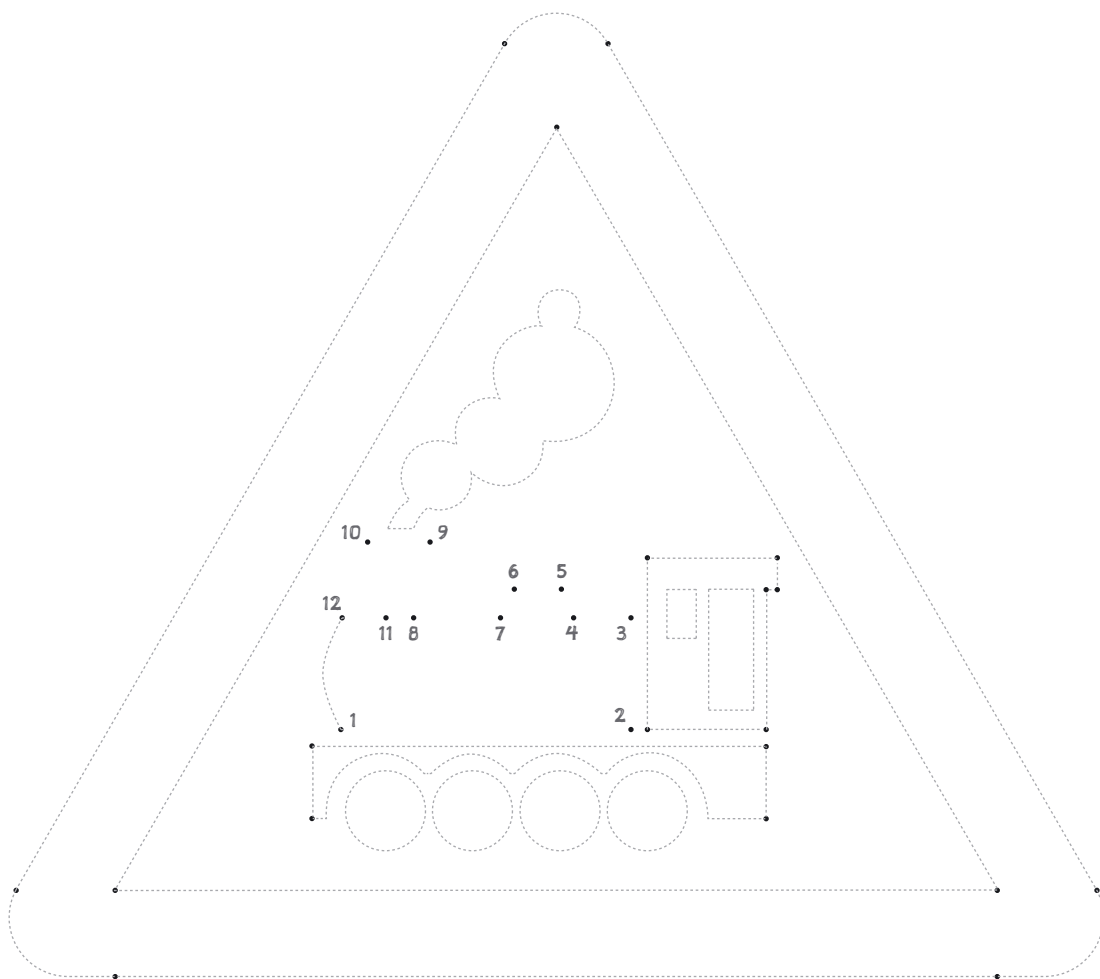

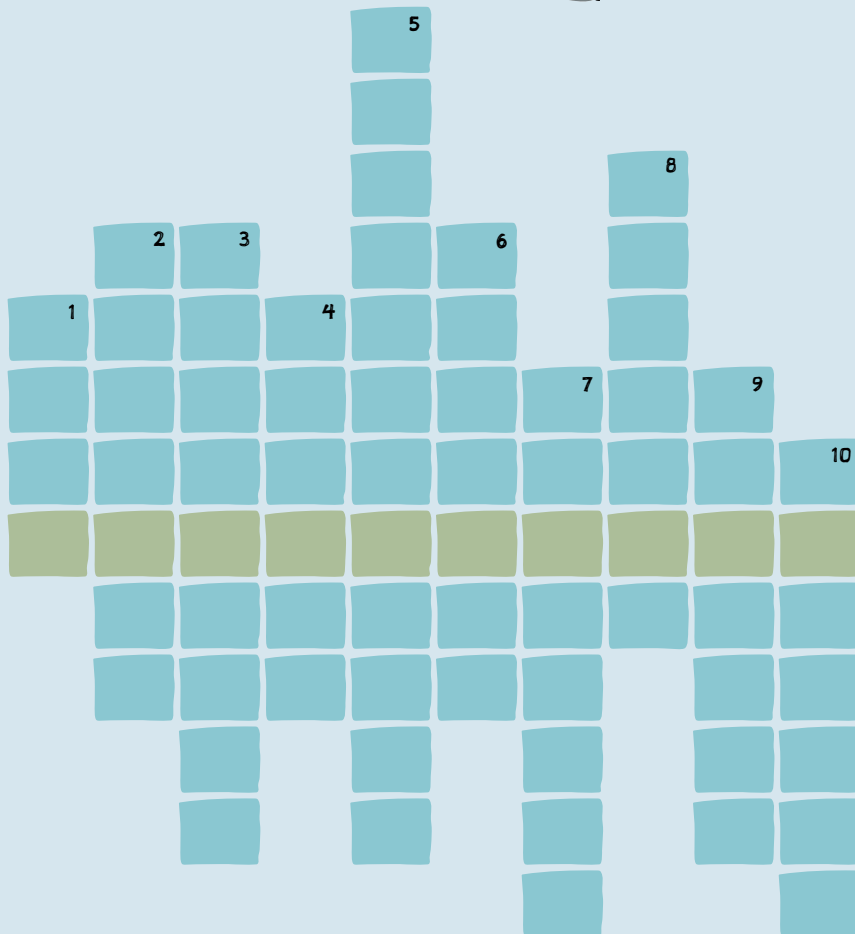
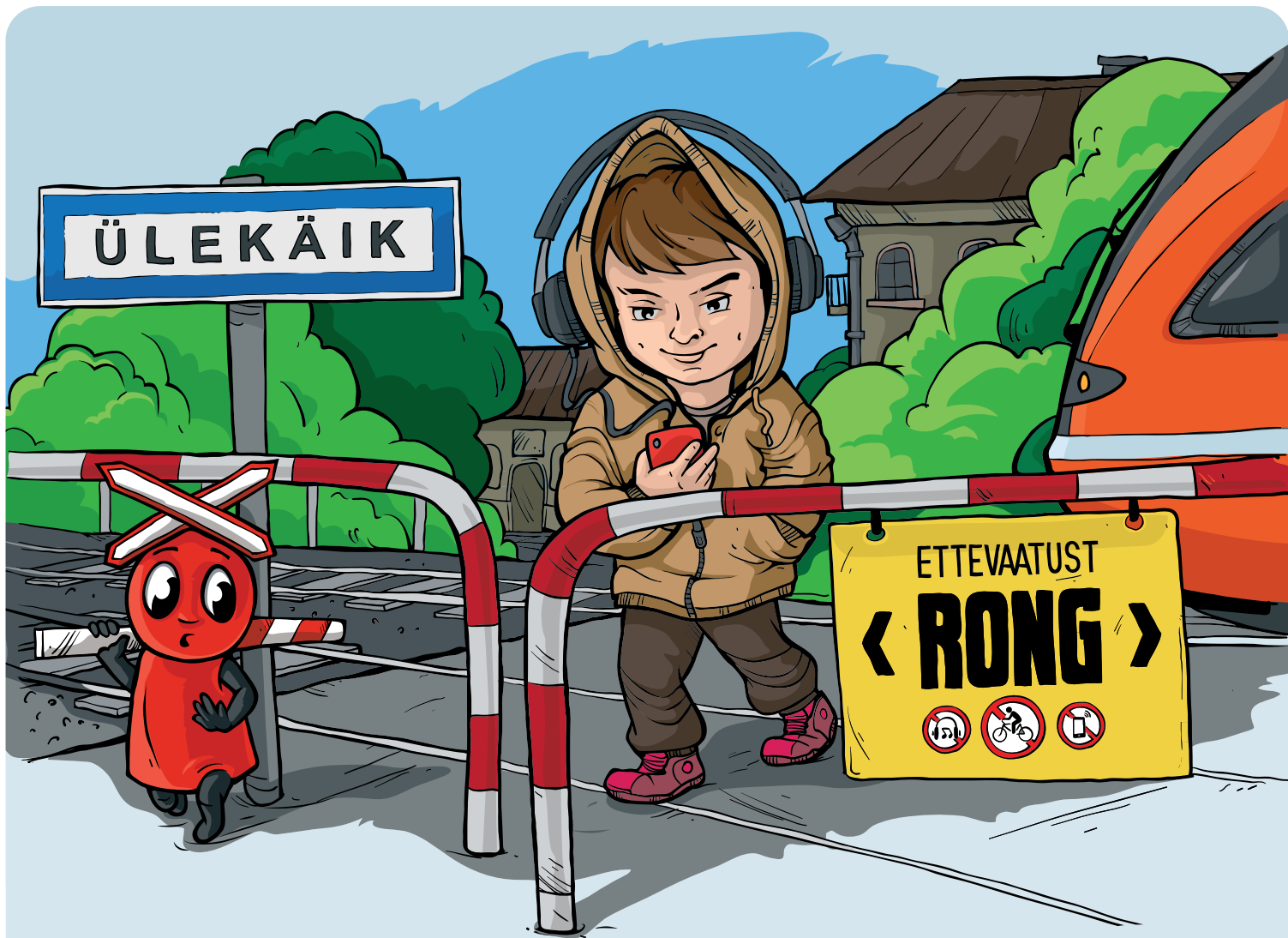

LAHENDUS >

1. RONGIDE PEATUSKOHT
2. JALGSI RAUDTEE ÜLETAMISE KOHT
3. LIIKLUSVAHEND, MILLEGA ÜLEKÄIGUL SÕITA EI TOHI
4. PIMEDAS NÄHTAVAKS TEGEMISE VAHEND
5. HETKEDE JÄÄDVUSTAMINE EHK ELUOHTLIK TEGEVUS RAUDTEEL
6. PUIDUST VÕI BETOONIST RAUDTEEDETAILID
7. OLE MASKOTID
8. OHUTUT KAUGUST MÄRGISTAVA JOONE VÄRV OOTEPLATVORMIL
9. VEEREVAD VEDURI JÄREL
10. MÄRGUANNE KUI RONG HAKKAB LÄHENEMA



RAUDTEEOHUTUS EESTIS / ALATES 2004
www.ole.ee

ÕIGED VASTUSED: 1.JAAM / 2.ÜLEKÄIK / 3.JALGRATAS / 4.HELKUR / 5.PILDISTAMINE / 6.LIIPRID / 7.FOORIKAD / 8.KOLLANE / 9.VAĞUNID / 10.SIGNAAL

Illustratsioonid: Ain Saare / Operati Lifesaver Estonia / 2017

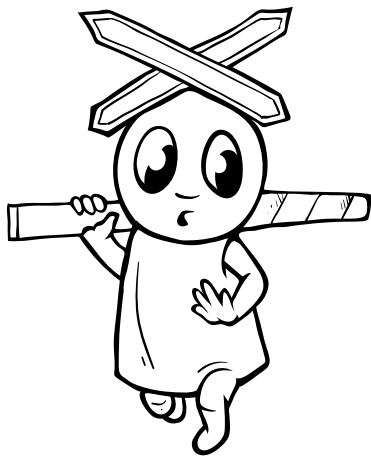

LAUAMÄNG

VÄRVI JA MÄNGI

-  JÄÄD VAHELE
-  LIIGU TAGASI
-  LIIGU EDASI

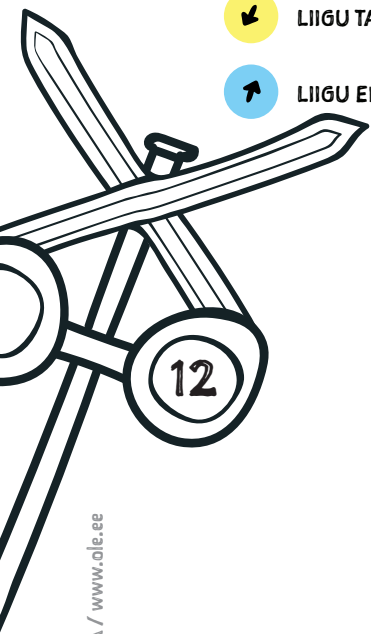

ÄRA VISKA ASJU
RAUDTEELE

A large grid of numbered circles (1-57) arranged in a path. The path starts at a red circle labeled 'ALGUS' (1) and ends at a red circle labeled '20'. The path is marked with colored circles and arrows: blue circles with upward arrows (26, 50), yellow circles with downward arrows (48, 56), and red circles (29, 55, 20). The path is flanked by illustrations of a ladder, a shoe, a person with a cat, and a car.

53, 52, 54, 57, 51, 50, 49, 48, 27, 28, 29, 25, 24, 23, 22, 21, 20, 19, 12, 1, 2, 3, 4, 5

LEMMIKLOOMAGA
ÄRA JALUTA RAUDTEEL

AUTOGA EI
TOHI RAUDTEED
ÜLETADA KUI
FOORIS VILGUB
PUNANE TULI!

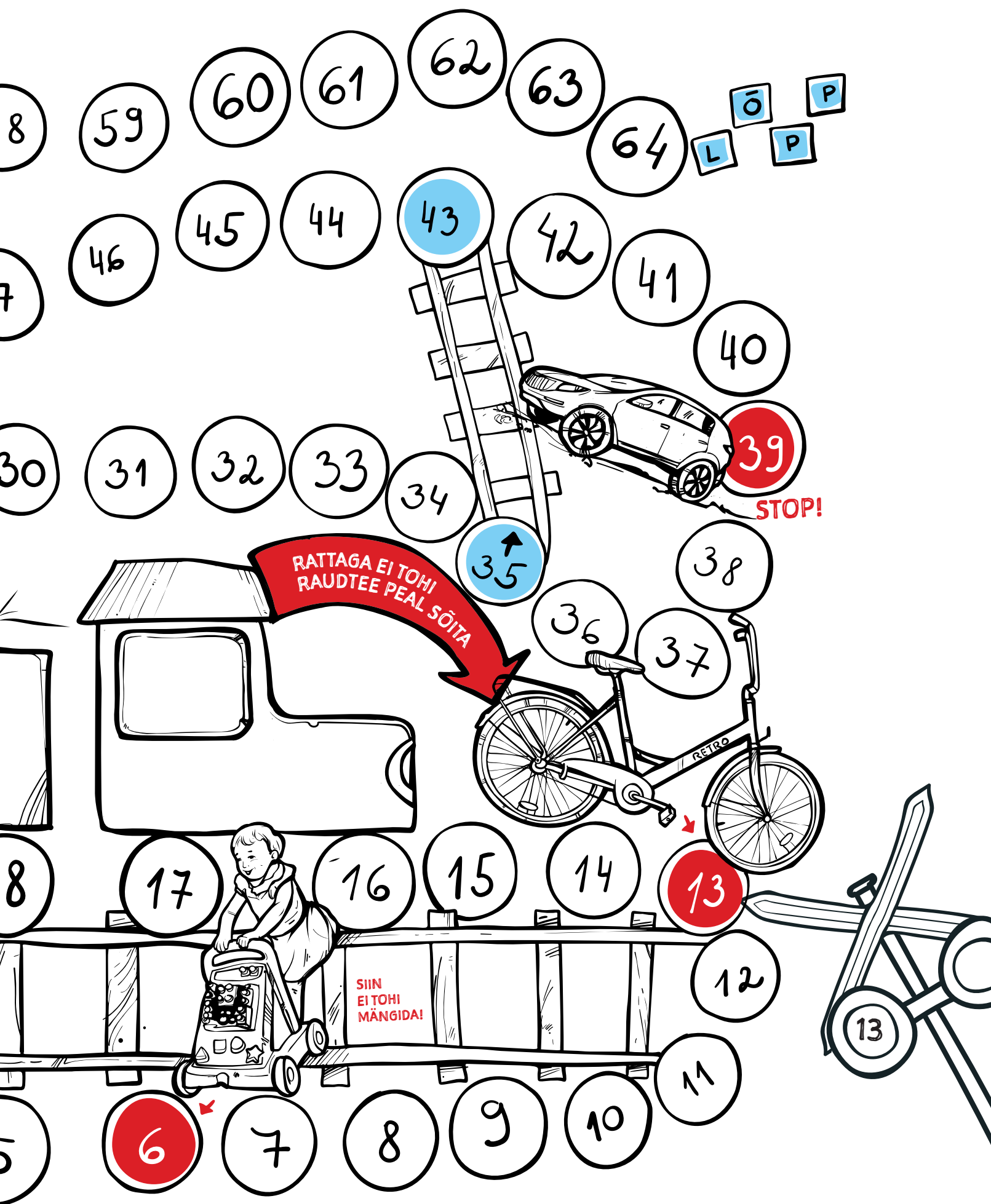

RATTAGA EI TOHI
RAUDTEE PEAL SÕITA

STOP!

SIIN
EI TOHI
MÄNGIDA!

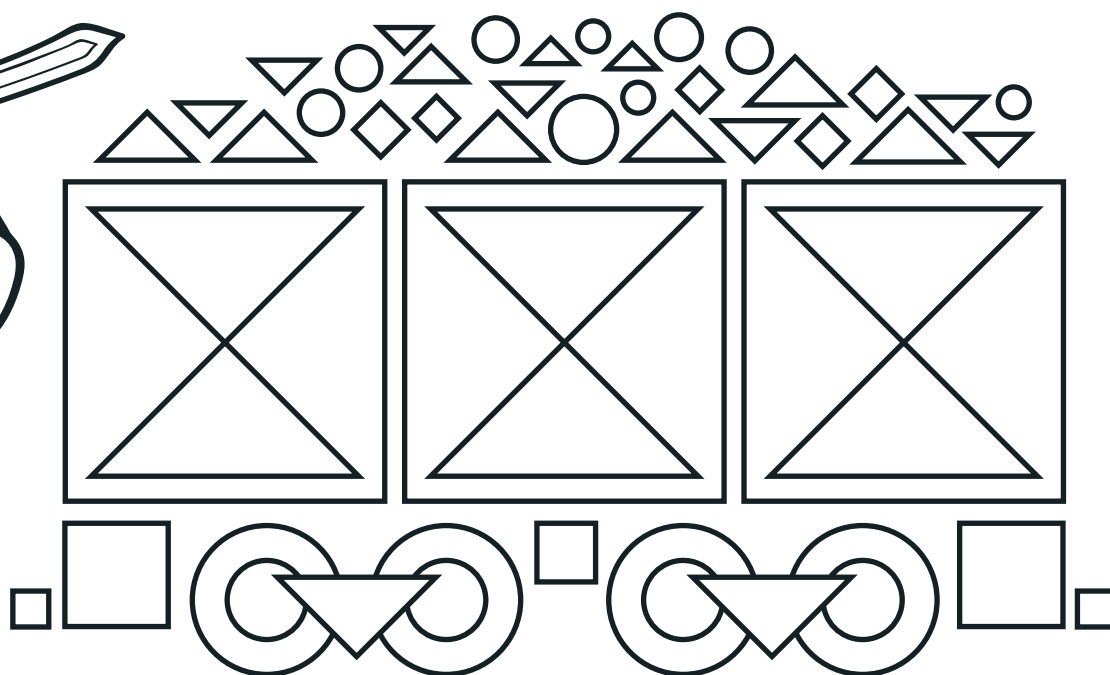
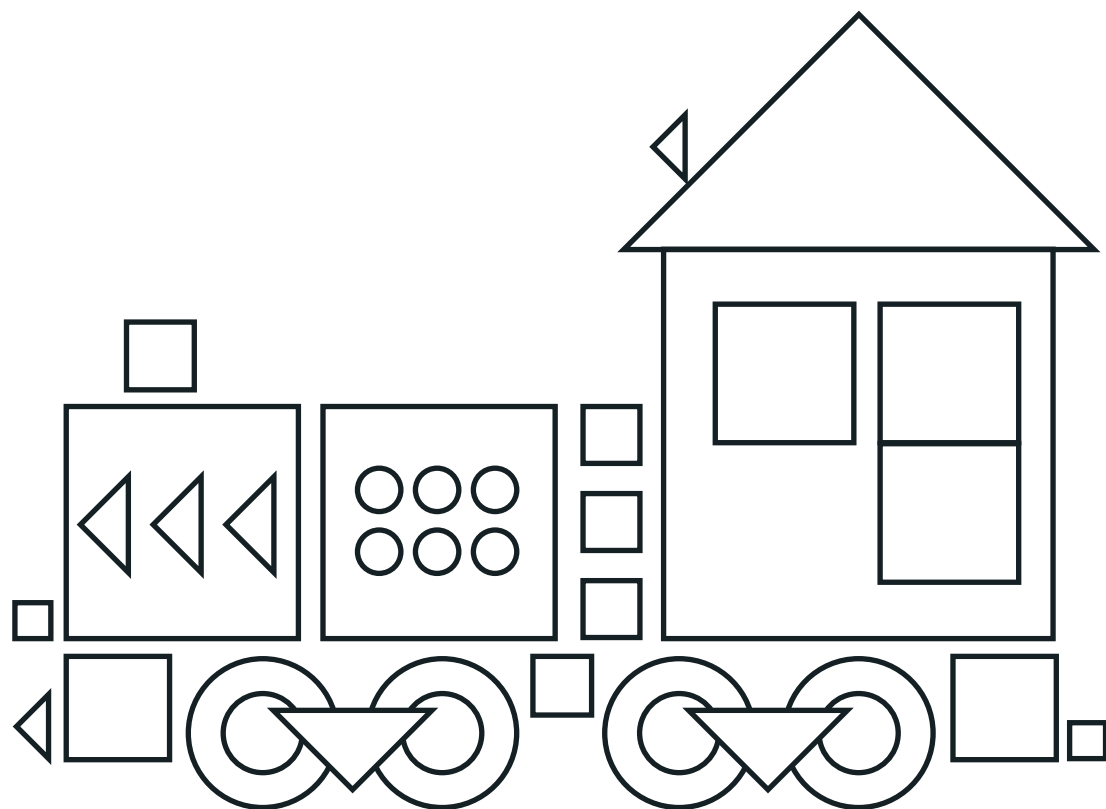

VÄRVI PILT JA LOE KOKKU GEOMEETRIKISED
KUJUNDID (RING, RUUT, KOLMNURK) JA
KIRJUTA ÕIGE VASTUS PUNKTIIRILE

KIIRESTI SÕITEV RONG TEKITAB ENDA ÜMBER TUGEVA TUULE!

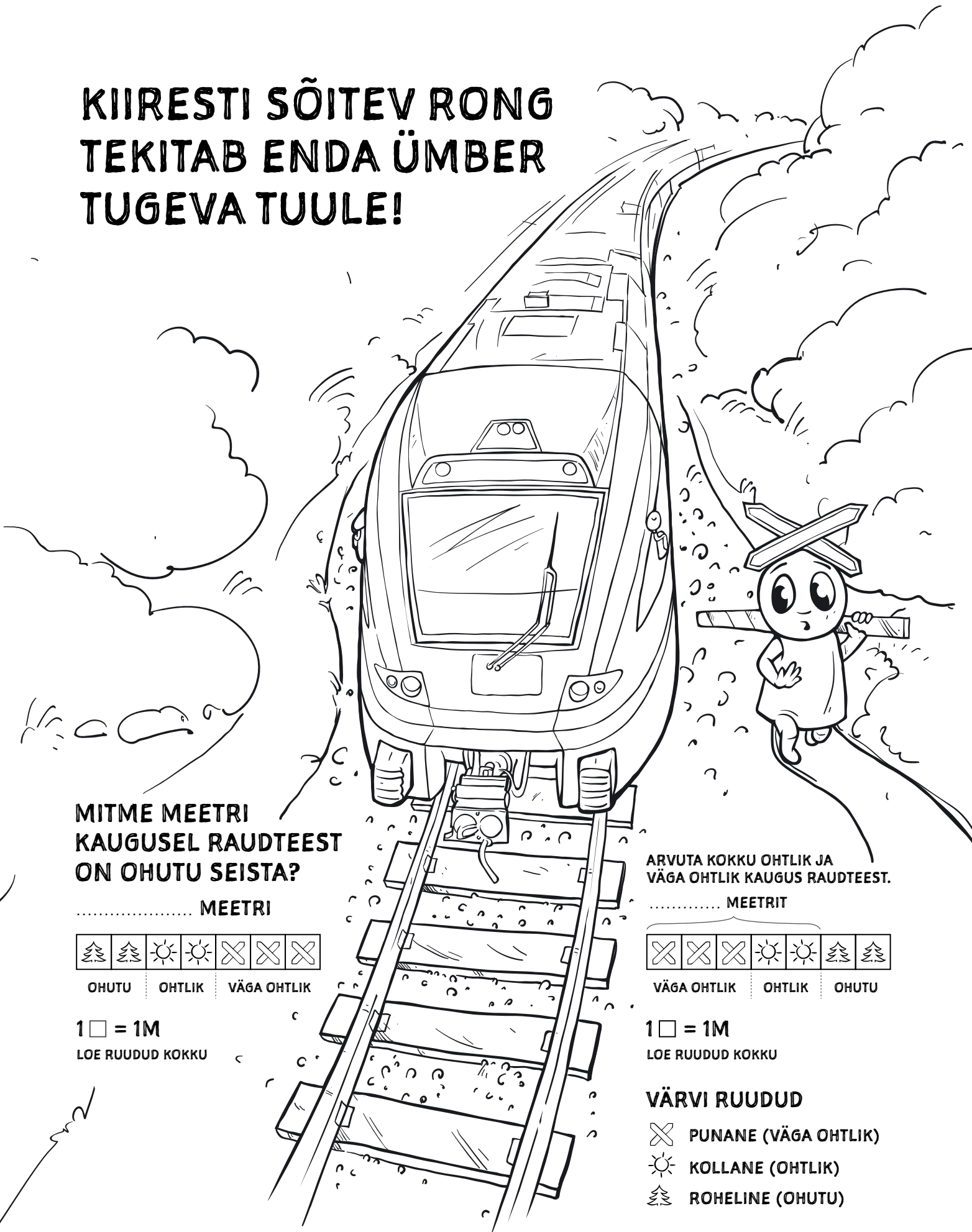

MITME MEETRI
KAUGUSEL RAUDTEEST
ON OHUTU SEISTA?

..... MEETRI

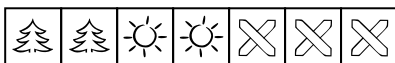

OHUTU | OHTLIK | VÄGA OHTLIK

1 □ = 1M

LOE RUUDUD KOKKU

ARVUTA KOKKU OHTLIK JA
VÄGA OHTLIK KAUGUS RAUDTEEST.

..... MEETRIT

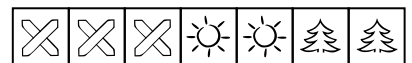

VÄGA OHTLIK | OHTLIK | OHUTU

1 □ = 1M

LOE RUUDUD KOKKU

VÄRVI RUUDUD

- PUNANE (VÄGA OHTLIK)
- KOLLANE (OHTLIK)
- ROHELINE (OHUTU)

TÄIDA OHUTUSSÕNUMI
LÜNGAD ALLOLEVATE
TÄHTEDEGA



1 A R 6
2 K P 7
3 D I 8
4 N O 9
5 L G 10

VÕTA 2 5 1 7 8 3 PEAST JA LASE 6 9 4 10 LÄBI

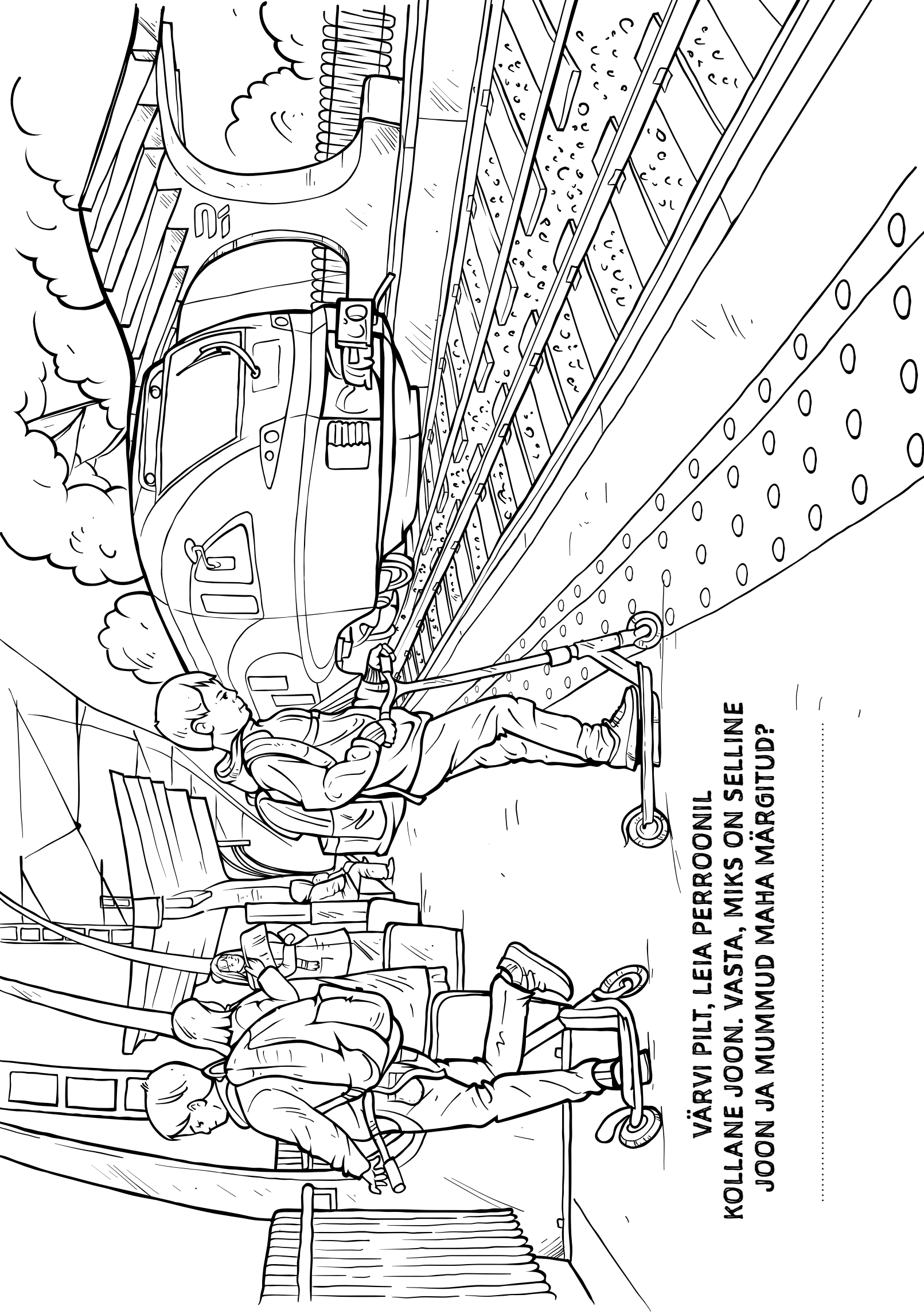

VÄRVI PILT, LEIA PERROONIL
KOLLANE JOON. VASTA, MIKS ON SELLINE
Joon ja mummud ma ha märgitud?

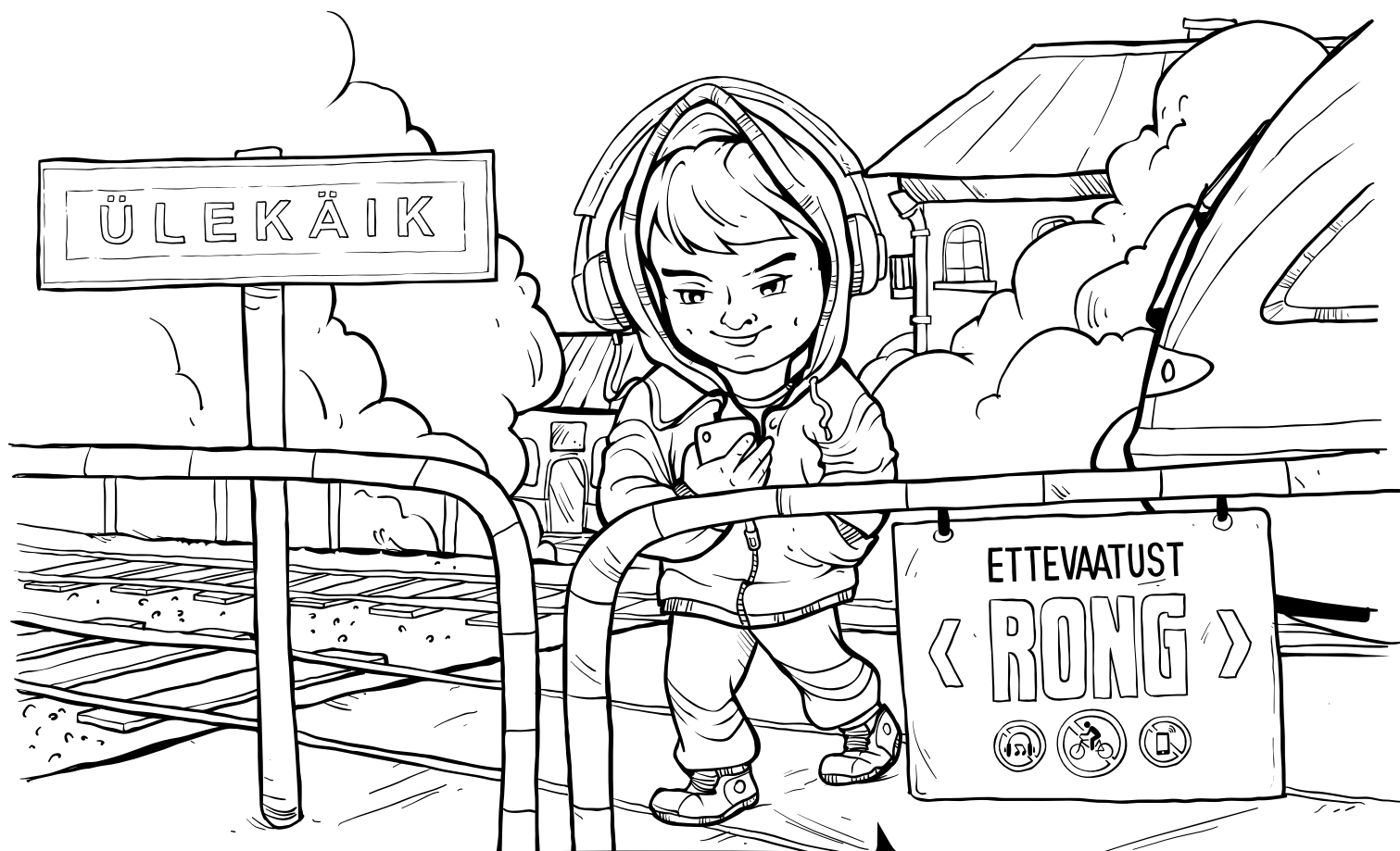

VÄRVI PILDID JA LEIA OHTLIKUD TEGEVUSED





**MILLISESSE LINNA
SÕIDAB RONG?**

.....

**MITU TONNI
KAALUB VEDUR?**

.....

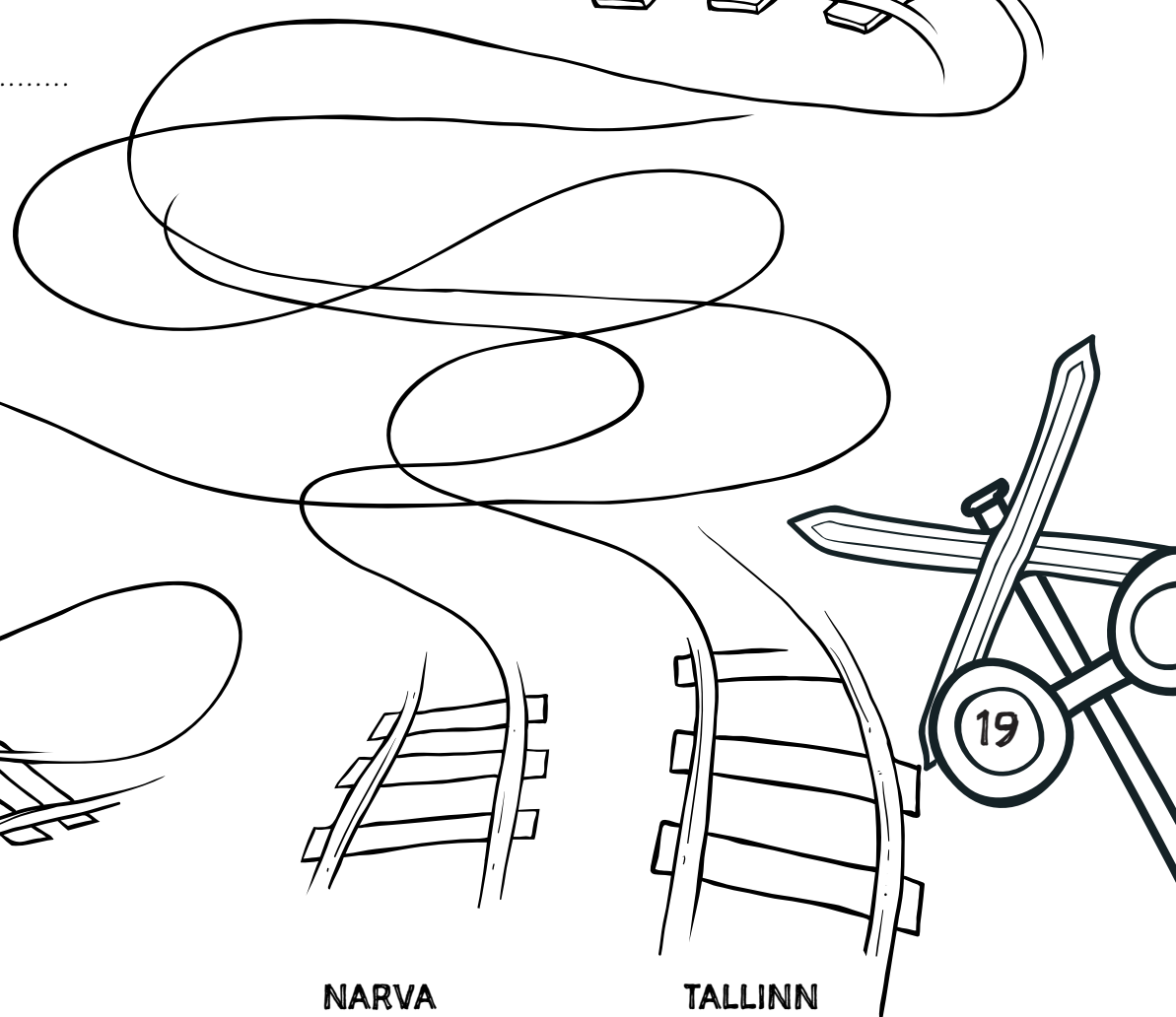

TARTU

NARVA

TALLINN

19



**TÖÖVIHIK RAUDTEEOHUTUSEST
5.-7. AASTASTELE**

Operation Lifesaver Estonia
Tarbijakaitse ja Tehnilise Järelevalve Amet
2017-2019



TARBIJAKAITSE JA
TEHNILISE JÄRELEVALVE
AMET

